



Accessoires Axiaal Buisventilator BS

Voor de BS zijn de volgende accessoires beschikbaar:

- BUC console
- BRO beschermrooster
- BFM flexibele verbinding
- BDR instroomdüse
- BFL flens
- BPL wandmontageplaat

BUC console

Console, van sendzimir plaat, ter bevestiging van de buisventilator op de vloer, tegen de wand of aan het plafond (BS 315 t/m 1000).

BRO beschermrooster

Beschermrooster van verzinkt draadstaal voor aansluiting op pers- of zuigzuide (BS 315 t/m 1000).

BFM flexibele verbinding

Flexibele verbinding voor een trillingsvrije aansluiting op de installatie (BS 200 t/m 1000).

BDR instroomdüse

Instroomdüse van verzinkt staalplaat met beschermrooster voor vrije aanzuiging (BS 315 t/m 1000).

BFL flens

Flens om als contraflens in de installatie op te nemen (BS 200 t/m 1000).

BPL wandmontageplaat

Vierkante wandmontageplaat van sendzimir plaat, met behulp waarvan de buisventilator tot een wandventilator kan worden omgebouwd (BS 315 t/m 1000).

Montagevoorbeeld

zie afbeelding 0.1.



Accessoires Axiaal Buisventilator

BS

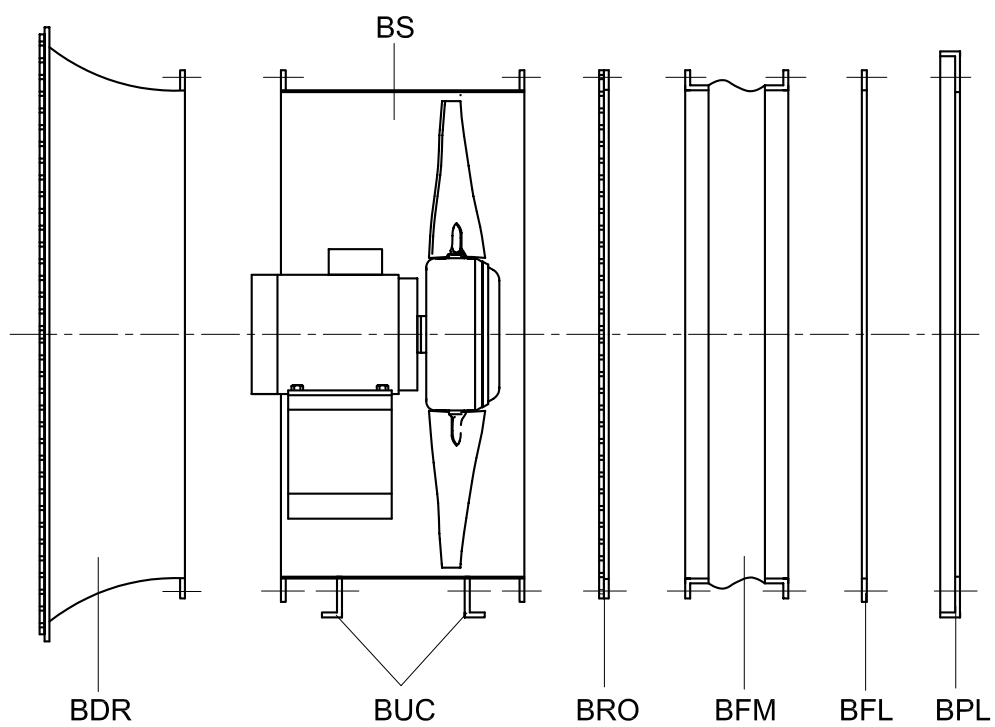

Afbeelding 0.1



Accessoires Axiaal Buisventilator

BS

Maatschets

Afmetingen in mm.
zie afbeelding 0.2.

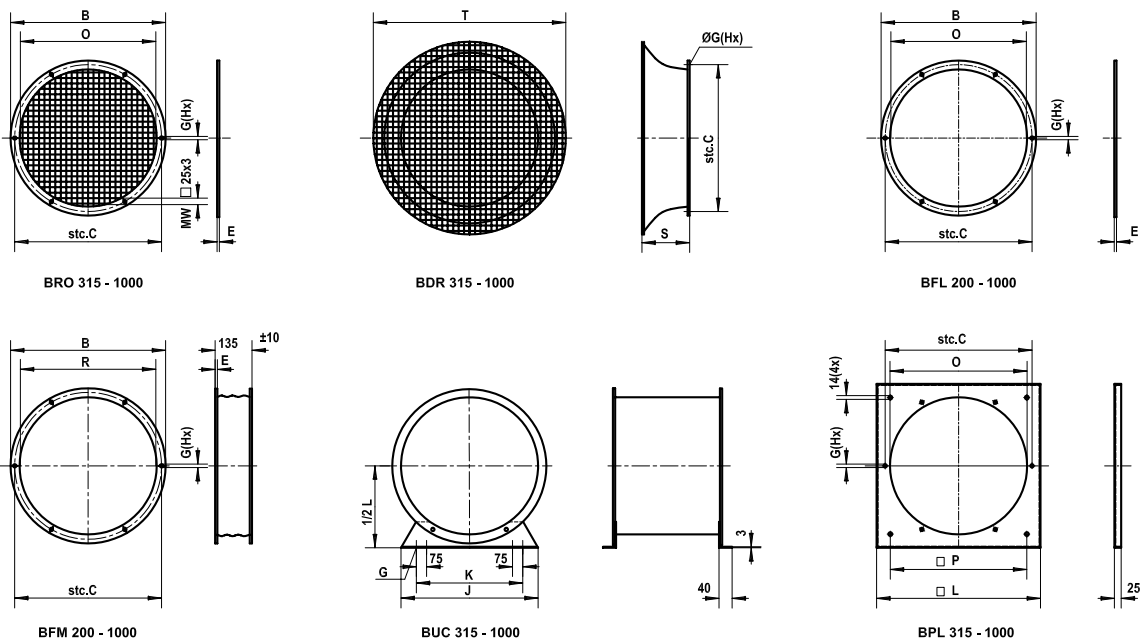

Afbeelding 0.2

Afmetingentabel

Ventilator type	B	C	E	G	H	J	K	L	O	P	R	S	T
BS 200	266	235	5	7	6	-	-	-	206	-	205	-	-
BS 250	321	286	5	7	6	-	-	-	261	-	248	-	-
BS 315	381	356	5	10	4	315	215	420	321	320	322	170	435
BS 355	420	395	5	10	4	355	255	460	360	360	355	170	475
BS 400	465	438	5	10	6	400	300	500	405	400	402	175	545
BS 450	512	487	5	10	6	450	350	550	452	450	451	175	595
BS 500	566	541	5	10	6	500	400	600	506	500	507	175	625
BS 560	638	605	8	12	8	560	460	670	570	570	570	165	705
BS 630	707	674	8	12	8	630	530	740	639	640	632	165	775
BS 710	784	751	8	12	8	710	610	820	716	720	710	250	955
BS 800	870	837	8	12	12	800	700	900	802	800	800	250	1045
BS 900	969	934	8	12	12	900	800	1000	899	900	900	250	1145
BS 1000	1078	1043	8	12	12	1000	900	1110	1008	1010	1008	250	1245

